

# F18 HANDLE+ T1 THROTTLE BASE

## F18 油门杆头与重型金牛座油门底座介绍

### 用户手册 CN V1.1

1	F18 油门杆头与重型金牛座油门底座介绍 .....	1
1.1	功能介绍 .....	2
1.2	操作说明 .....	5
2	F18-TGRIP-L\F18-TGRIP-R 油门杆头.....	10
2.1	按键介绍 .....	10
3	F18-STARTUP 开关面板产品介绍 .....	11
3.1	功能介绍 .....	11
3.2	装拆方法(出厂已安装) .....	13
4	T1-HOLDER 安装支架 .....	14
4.1	调节说明 .....	14
5	其他安装方式 .....	16
5.1	游戏座椅安装方式 .....	16
5.2	驾驶舱安装方式 .....	18

# 1 F18 油门杆头与重型金牛座油门底座介绍

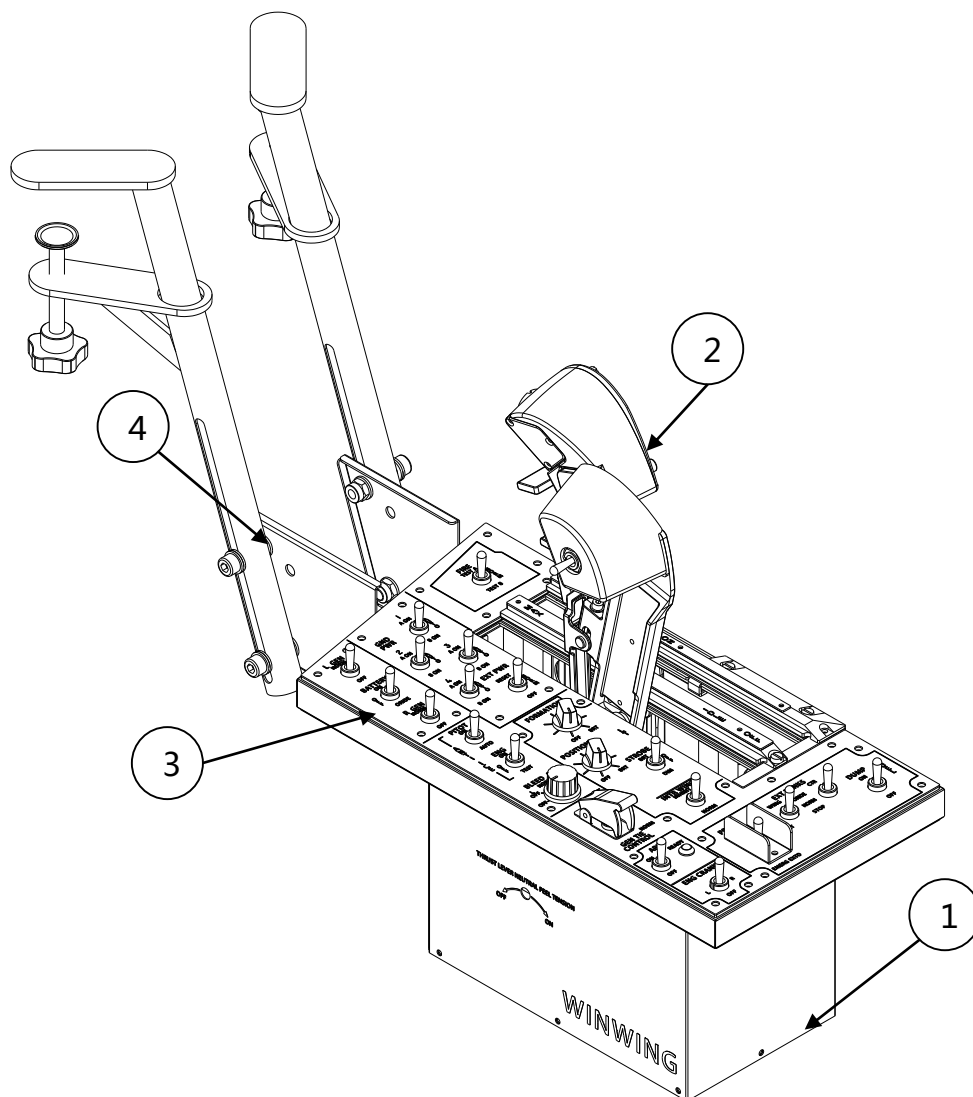

① T1-BASE 主机(4kg)

② F18-TGRIP-L\F18-TGRIP-R 杆头(1kg)

- 注 1：包含 4 颗安装螺丝（内六角沉头螺丝 M4\*10）

- 注 2：杆头可替换，以便安装其他型号杆头

③ F18-STARTUP(1.4kg)

④ T1-HOLDER(1.5kg)

- 注 1：包含安装螺丝及垫块

- 注 2：未组装，组装方式见 4.T1-HOLDER 安装及调节说明

## 1.1 功能介绍

### 1.1.1 连杆功能

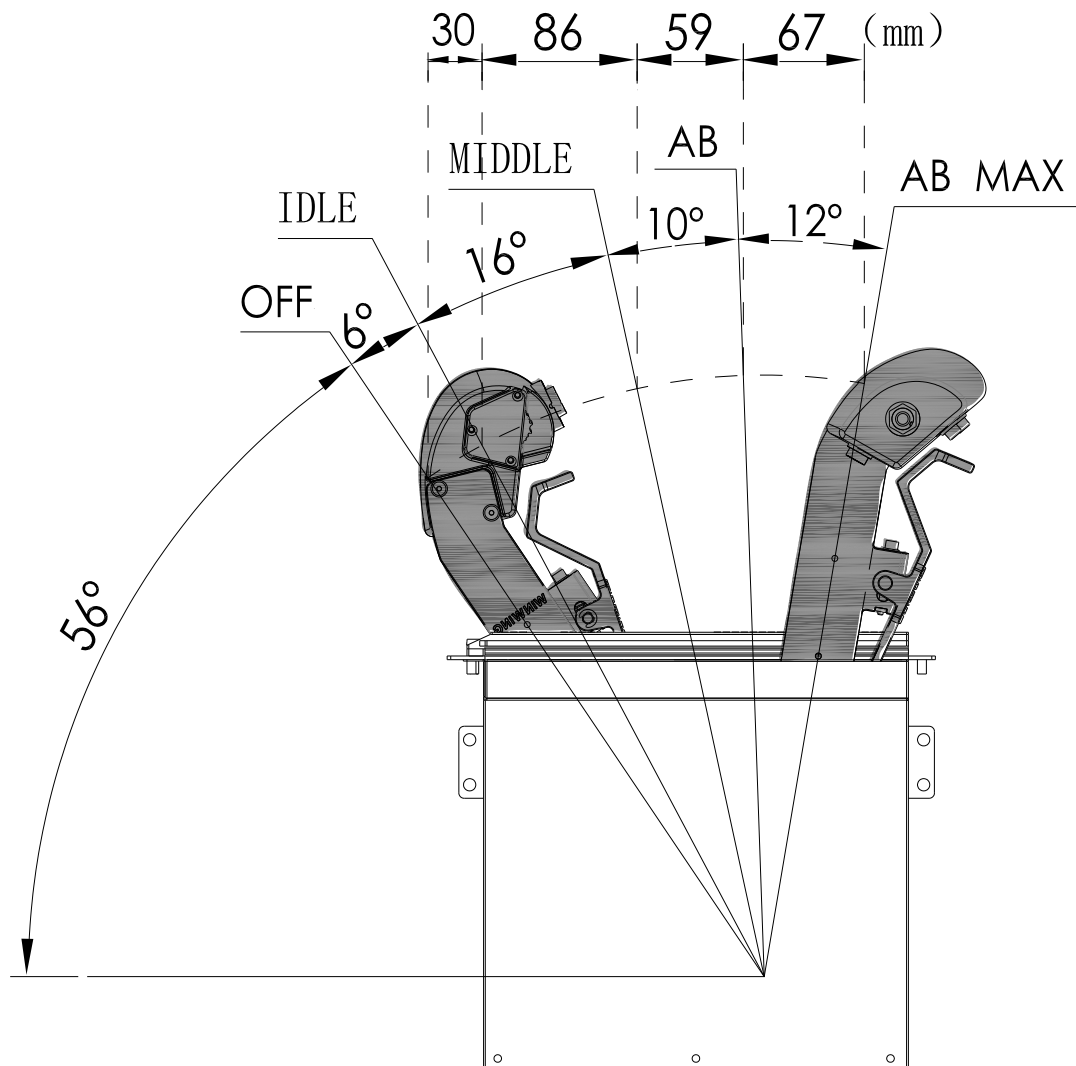

1. 杆臂与水平面最小夹角为  $56^\circ$  最大夹角为  $100^\circ$  杆臂总行程夹角  $44^\circ$ ；
2. 杆头行程距离约为 242mm；
3. MIDDLE 档在总行程的中间位置 ( 即与 OFF 档夹角  $22^\circ$  )；
4. 加力档行程夹角为  $12^\circ$ 。

## 1.1.2 其他功能

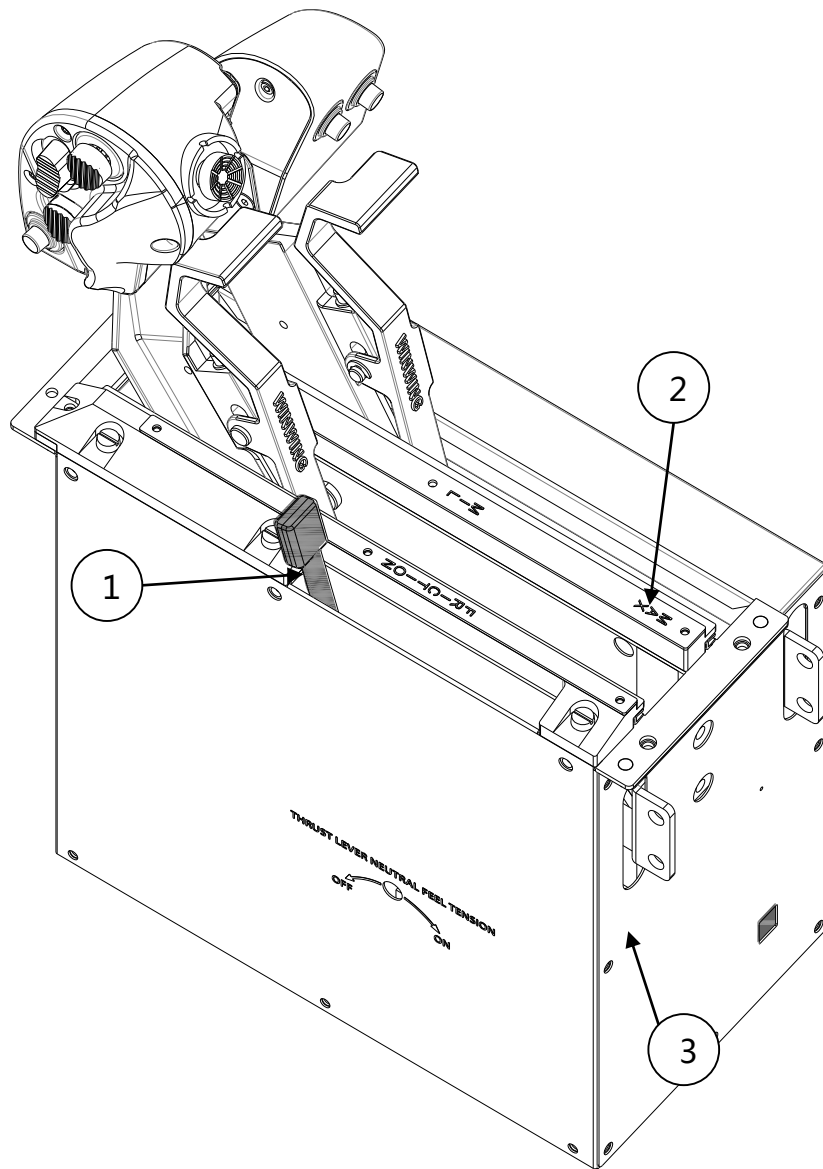

- ① 阻力把手用于调节阻力感大小;
- ② 指示文字可发光;
- ③ USB 接口。

### 1.1.3 安装孔位

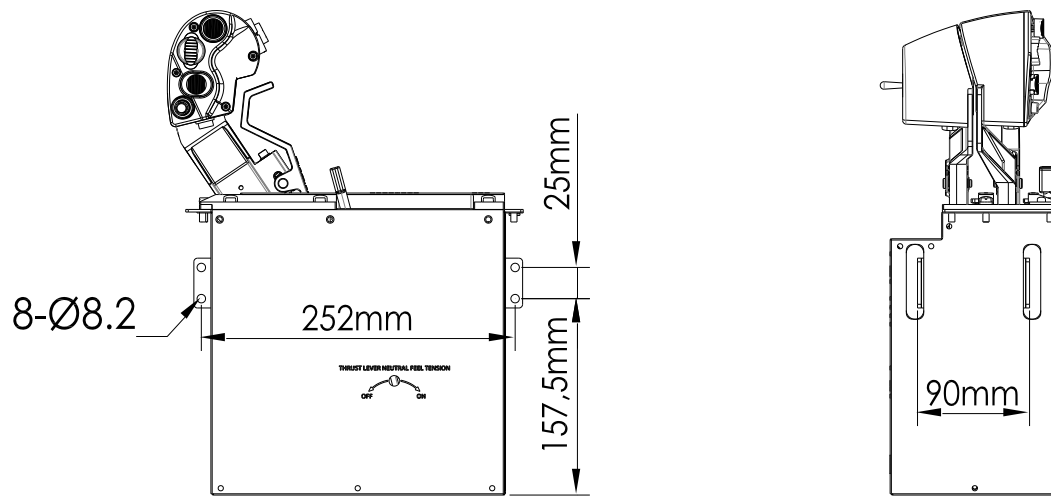

安装孔尺寸位如图所示

- 如需 2D 矢量图，请到官网下载 ( [www.winwing.cn](http://www.winwing.cn) )。

## 1.2 操作说明

### 1.2.1 变换档位操作说明

OFF Position

Afterburner

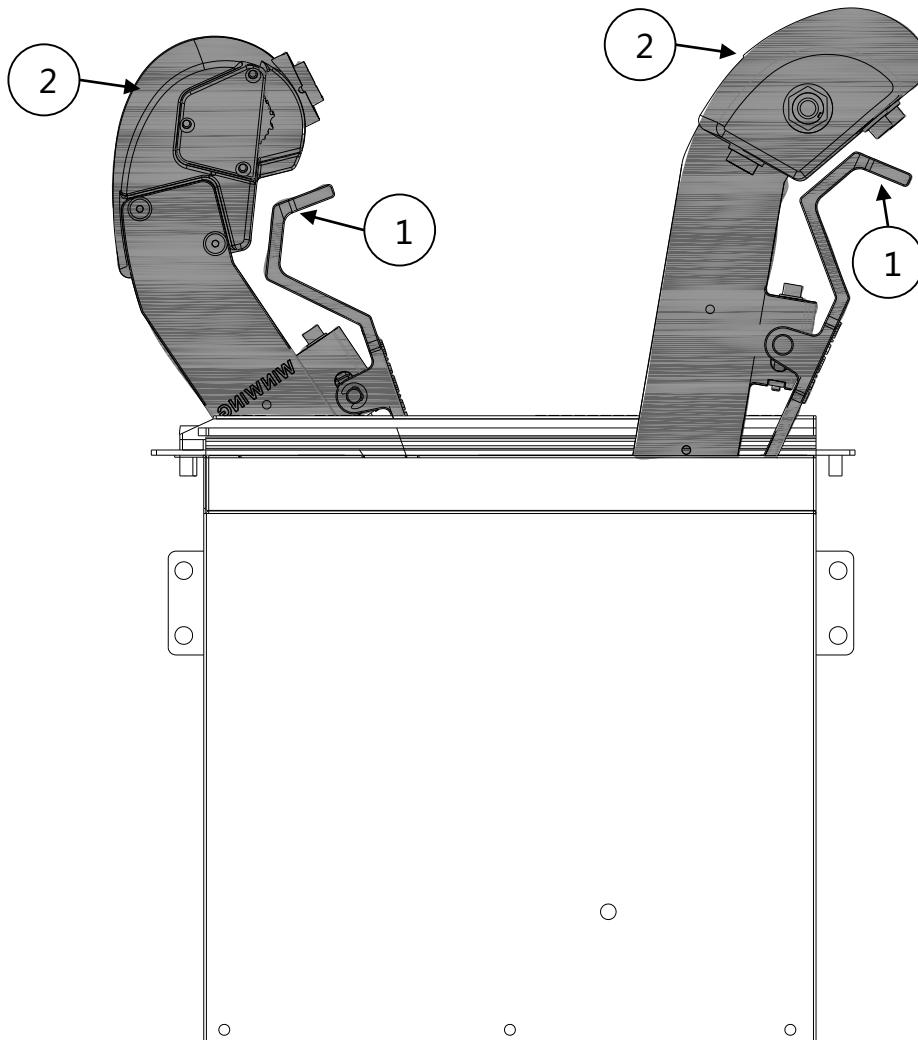

- 离开和进入 OFF 档时，需按上图步骤进行操作

- ① 先将提拉把手向上提起；
- ② 移动杆头。

- 进入加力档，有两种操作方式

第一种：

- ① 先将提拉把手向上提起；
- ② 再向前推动杆头。

## 第二种

直接进行②，用力推动杆头，提拉把手会自动弹起（我们推荐第一种操作方式，能够更好地保护设备，延长使用寿命）。

### 1.2.2 连杆对齐操作说明

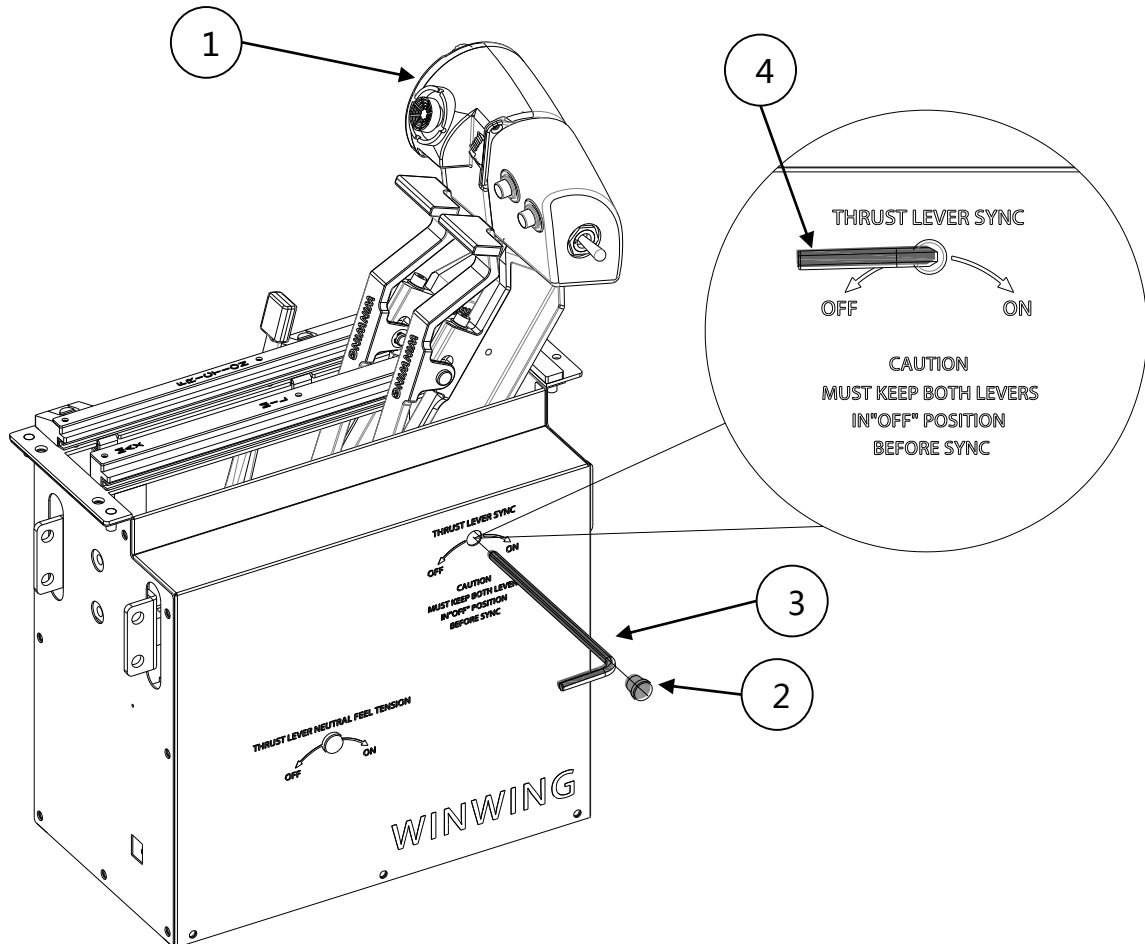

#### ● 通过机械调节将两杆对齐

- ① 将连杆置于 OFF 档；
- ② 取下防尘孔塞，露出调节孔；
- ③ 水平插入六角扳手；
- ④ 旋转扳手调节。

逆时针旋转扳手直至不能旋转时，两杆对齐关闭；顺时针旋转扳手，每旋转 1/2 圈，尝试两杆对齐是否打开如未打开，继续旋转。

- 切不可一次旋转过多圈数，以免损坏设备。

### 1.2.3 中位刻度感调节说明

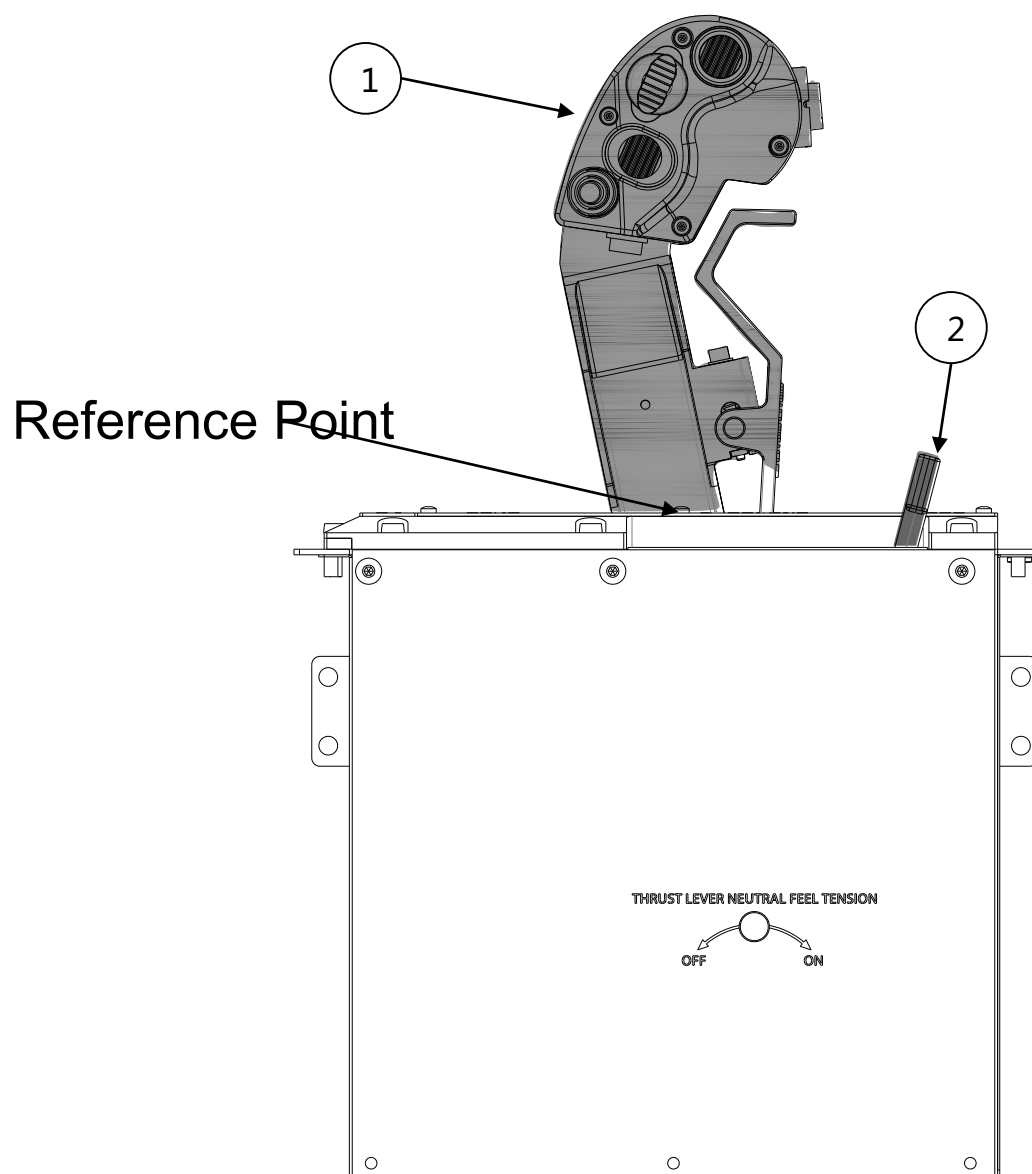



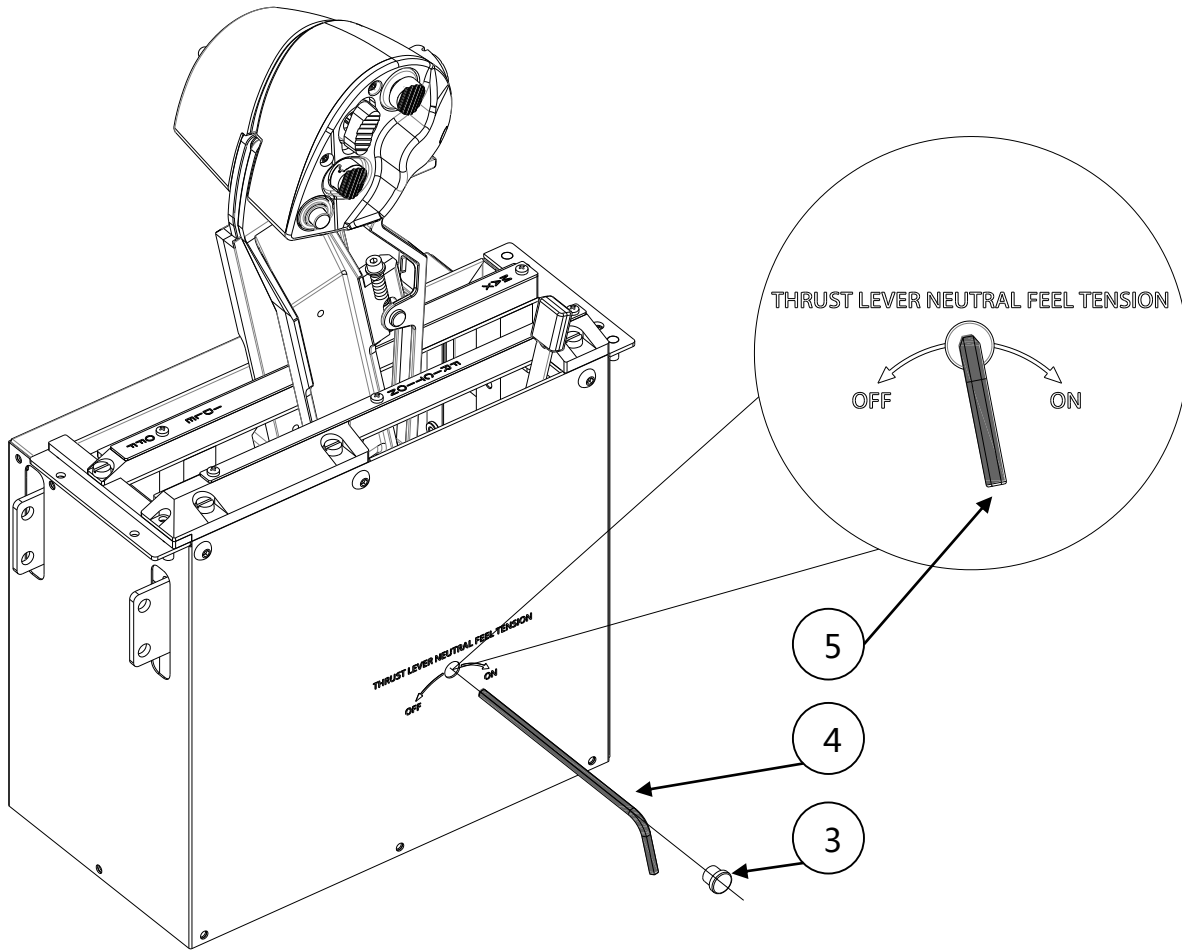

● 中位刻度感调节 ( 中位刻度感会带来额外的中位阻力 )

- ① 移动连杆，使连杆位于图示位置。可用图中所指螺丝作为参考点；
- ② 阻力把手调至最大位置，锁紧连杆；
- ③ 取下防尘孔塞，露出调节孔；
- ④ 水平插入六角扳手；
- ⑤ 旋转扳手调节。

逆时针旋转扳手直至不能旋转时，中位刻度感关闭；顺时针旋转扳手，每旋转 1/2 圈，尝试中位刻度感是否打开如未打开，继续旋转。上图仅示范了右侧连杆中位刻度感调节，左侧与右侧调节方式相同。

● 切不可一次旋转过多圈数，以免损害设备。

## 1.2.4 阻力调节说明

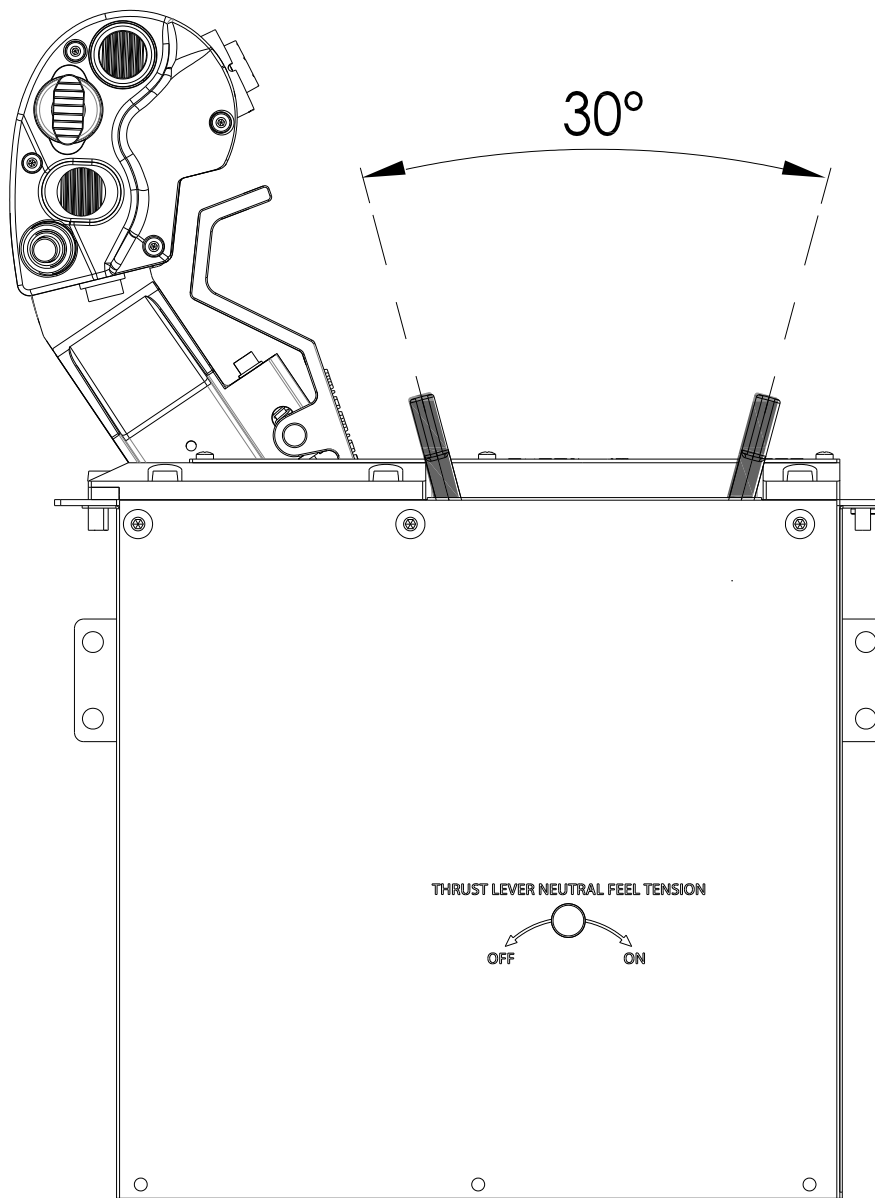

阻力把手可调节角度范围 30°；可根据个人习惯调节阻力大小，获得最佳操作体验。

## 2 F18-TGRIP-L\F18-TGRIP-R 油门杆头

### 2.1 按键介绍

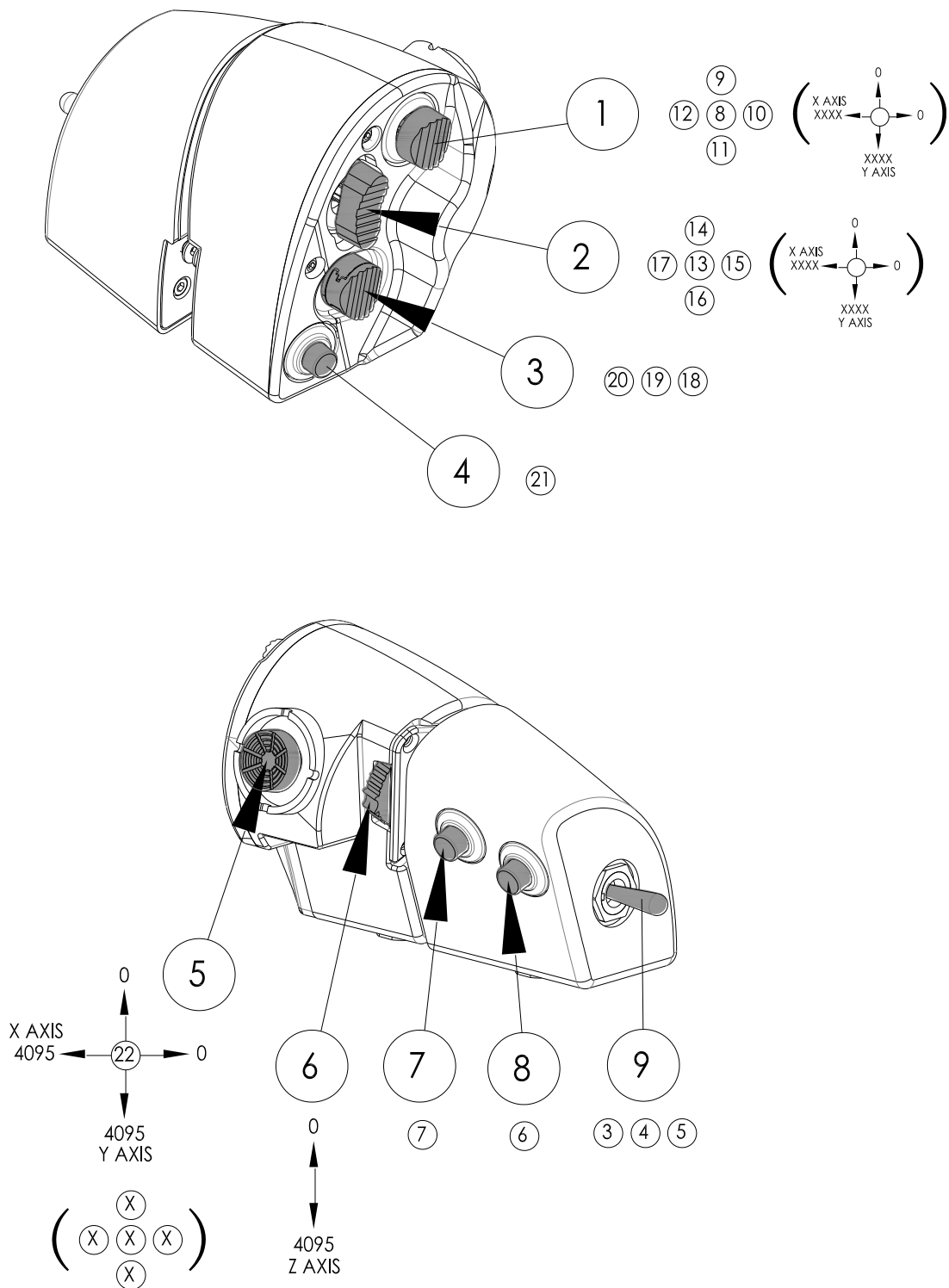

### 3 F18-STARTUP 开关面板产品介绍

#### 3.1 功能介绍

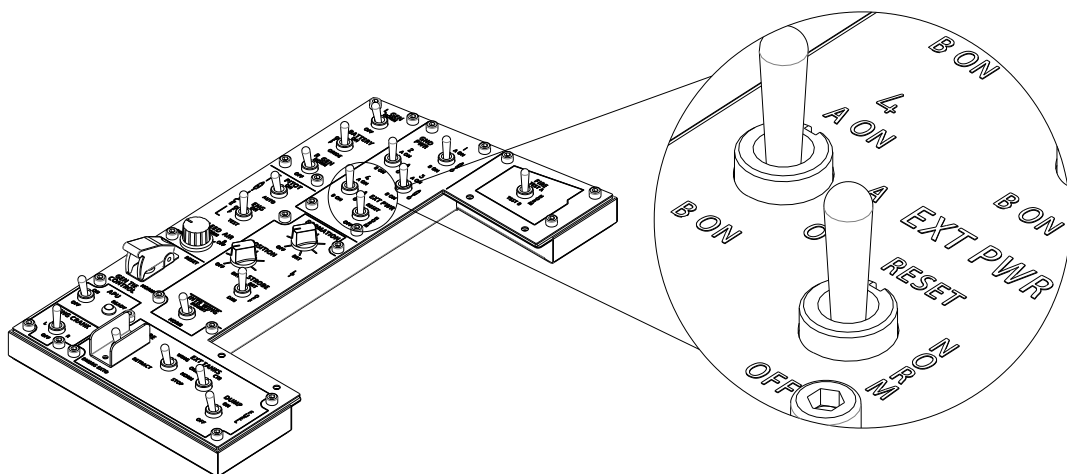

1. 面板上所有字符均可发光；
2. 背光亮度可自由调节；
3. 所有开关都带功能，可自由设置。

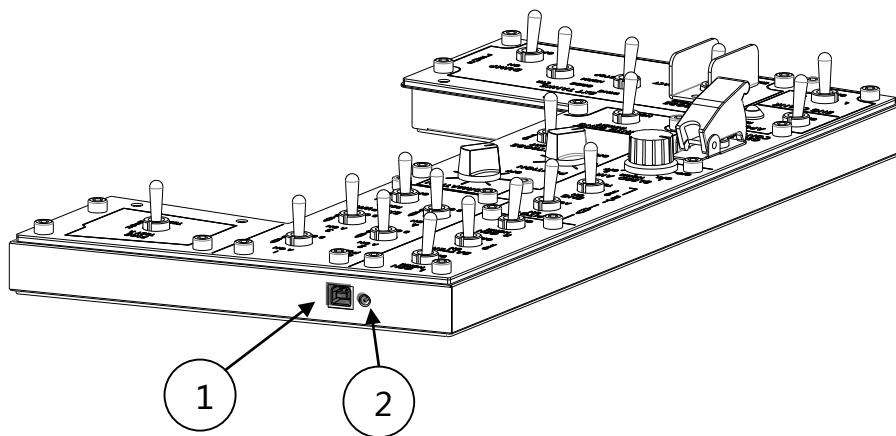

①USB 接口

②电源接口 ( 备用 )

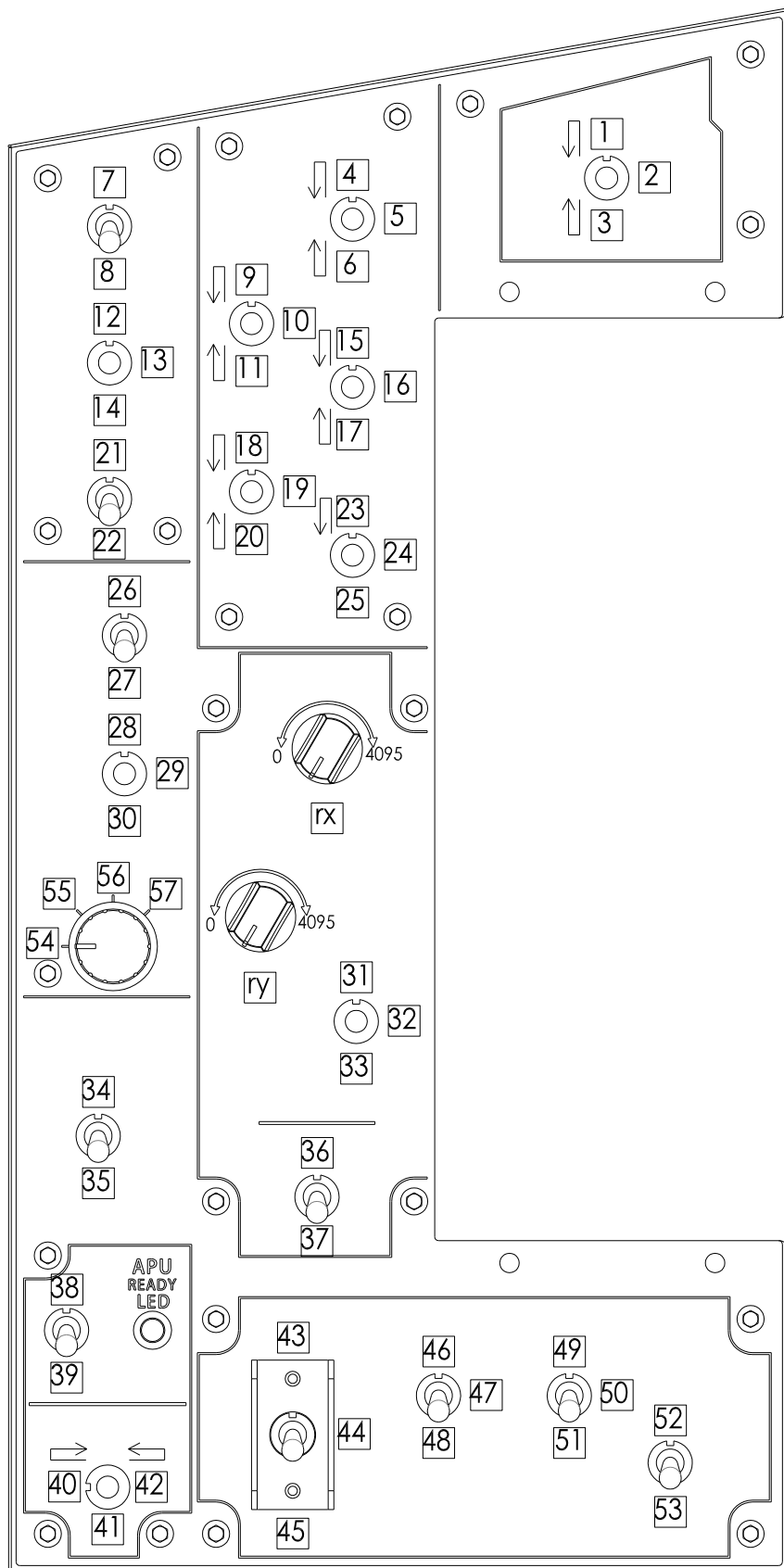

### 3.2 装拆方法(出厂已安装)

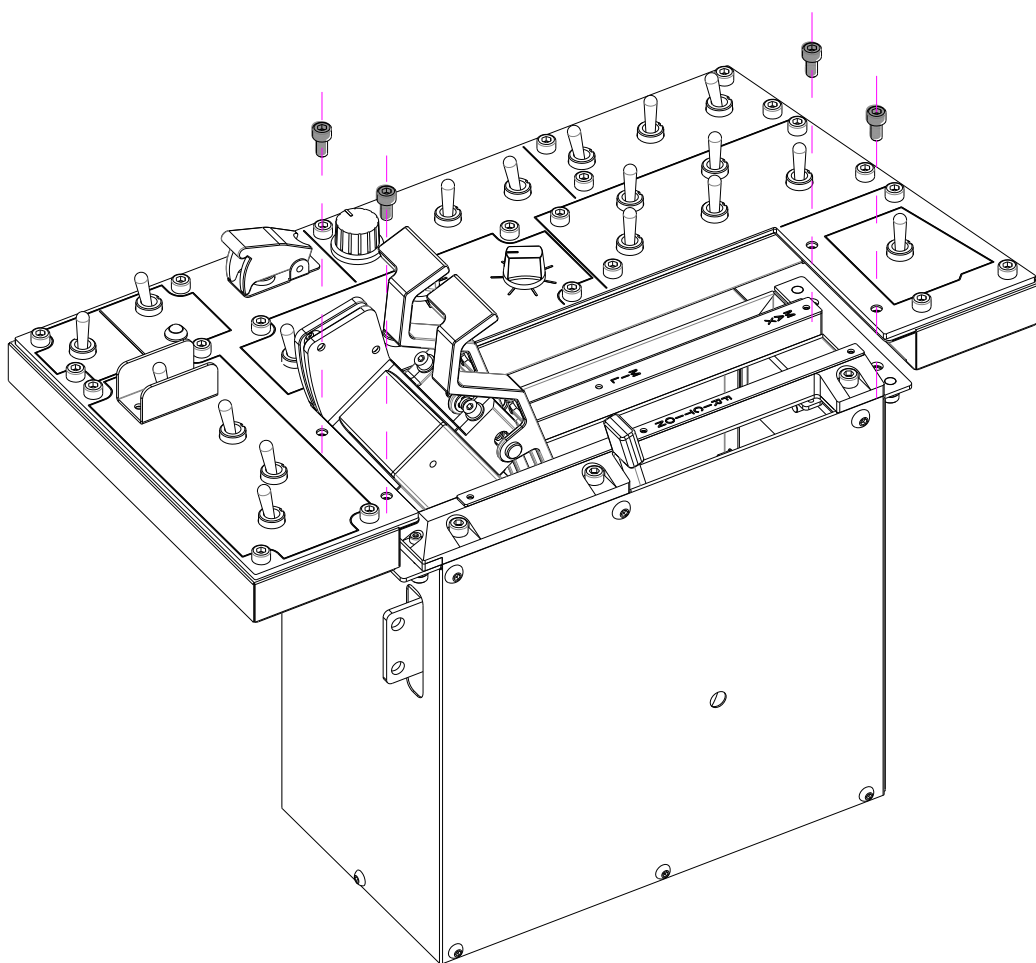

拆装图中 4 颗螺丝，即可卸下或安装 F18-STARTUP 面板。

## 4 T1-HOLDER 安装支架

### 4.1 调节说明

桌板与垫块厚度总和最小 45mm，最大 70mm。我们配备垫块厚度为 30mm。你可以根据实际需求选择是否使用垫块。

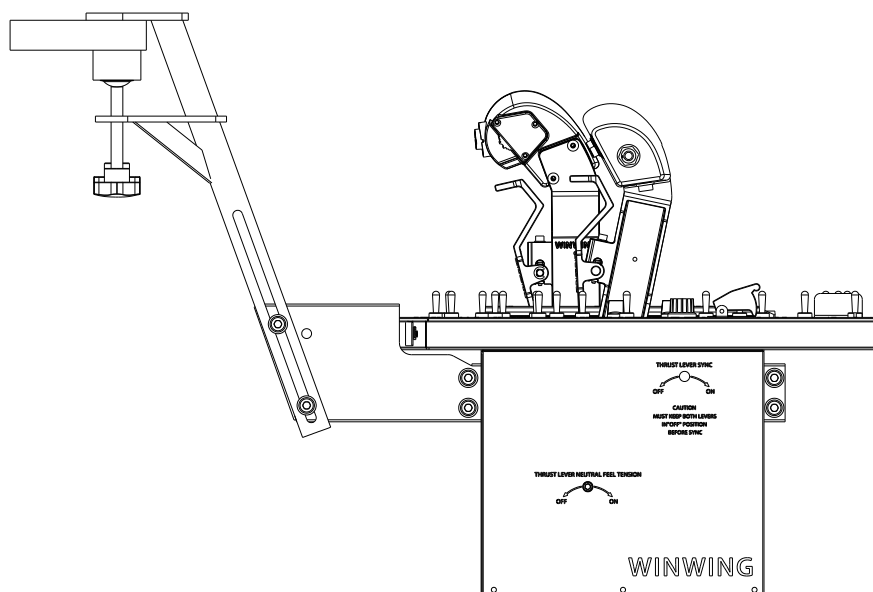

- 通过调节 T1-HOLDER 可改变 F18-STARTUP 与桌面的高度差最小 210mm，最大 260mm。

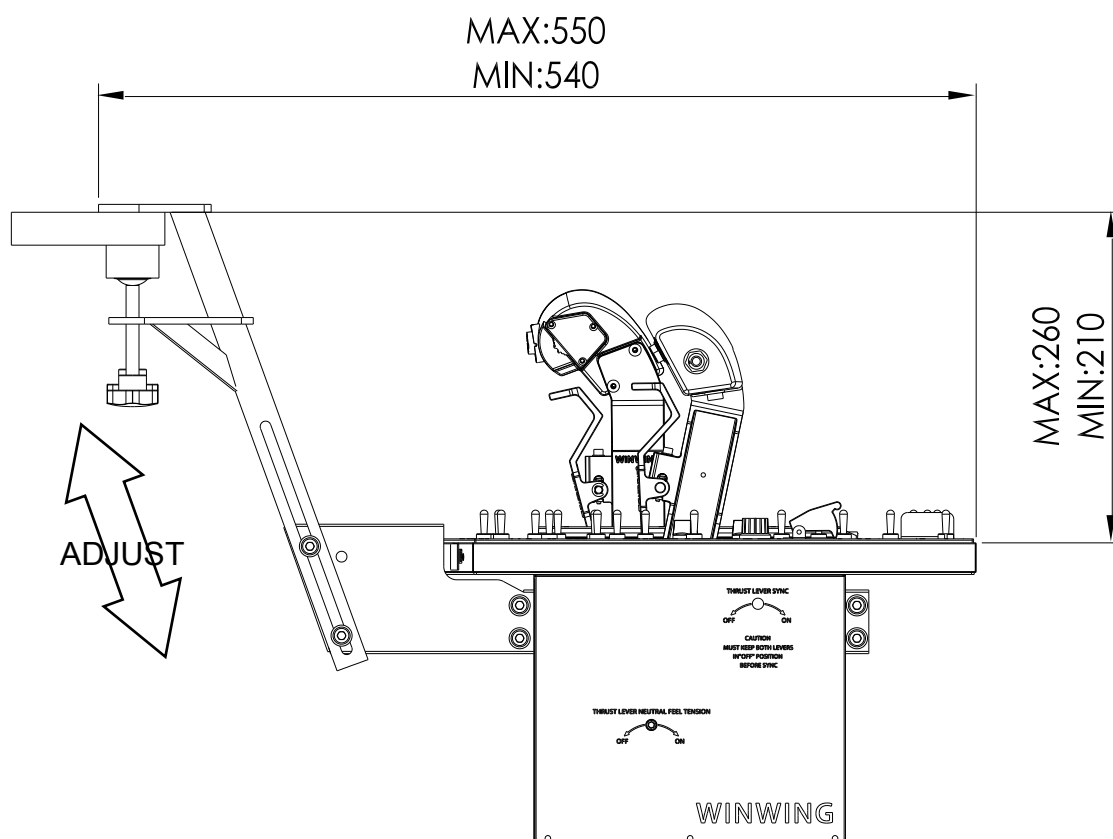

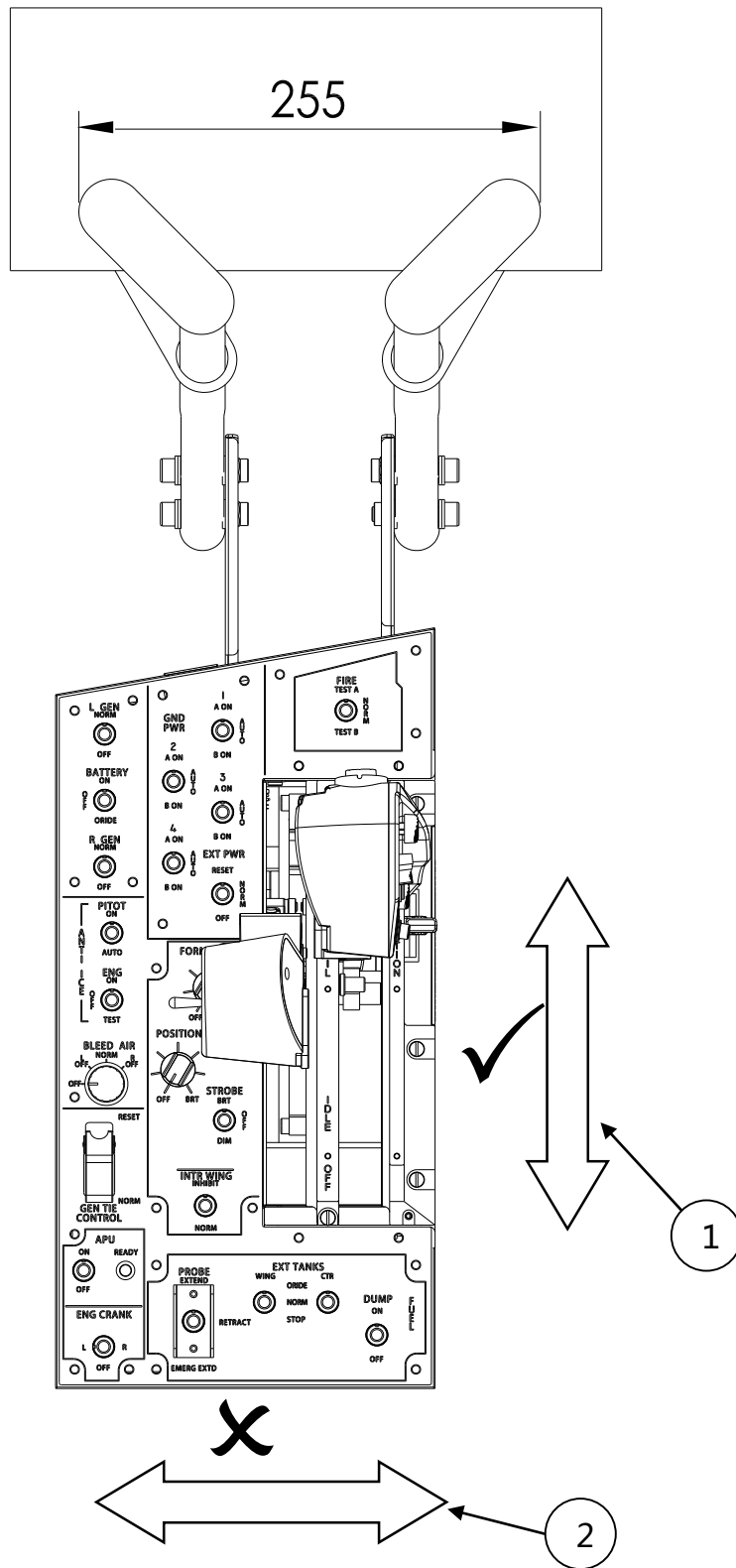

- ① 请按照箭头指示方向操作杆头；
- ② 不可在此方向晃动设备，否则会造成设备掉落。



## 5 其他安装方式

### 5.1 游戏座椅安装方式

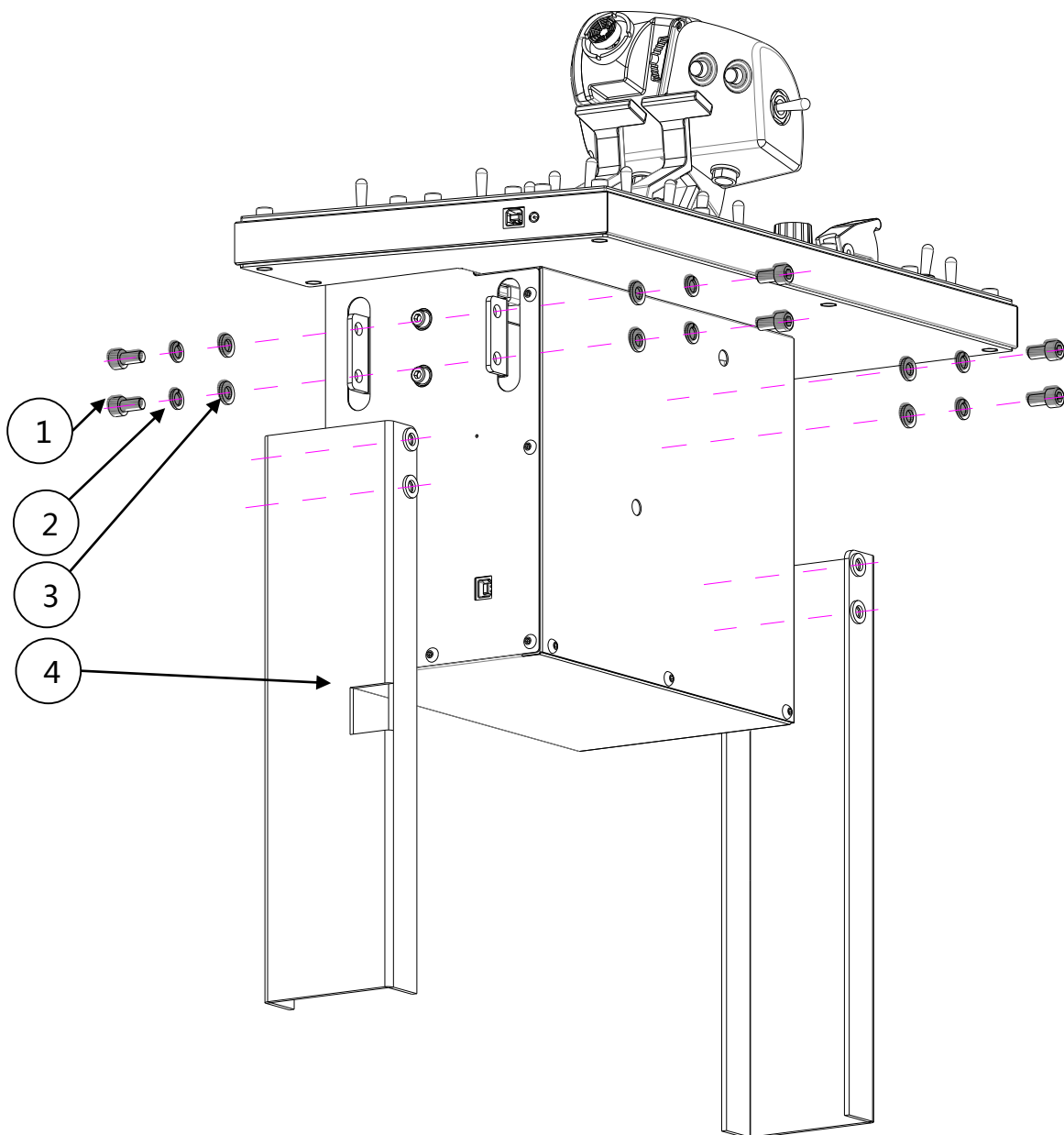

- 此安装方式需自备配件

配件如下：

- ① 圆柱头内六角螺丝 M8\*14—8 颗；
- ② 弹垫 M8—8 颗；
- ③ 平垫 M8—16 颗；

④ USB 出线口避空位。

安装立柱详细尺寸

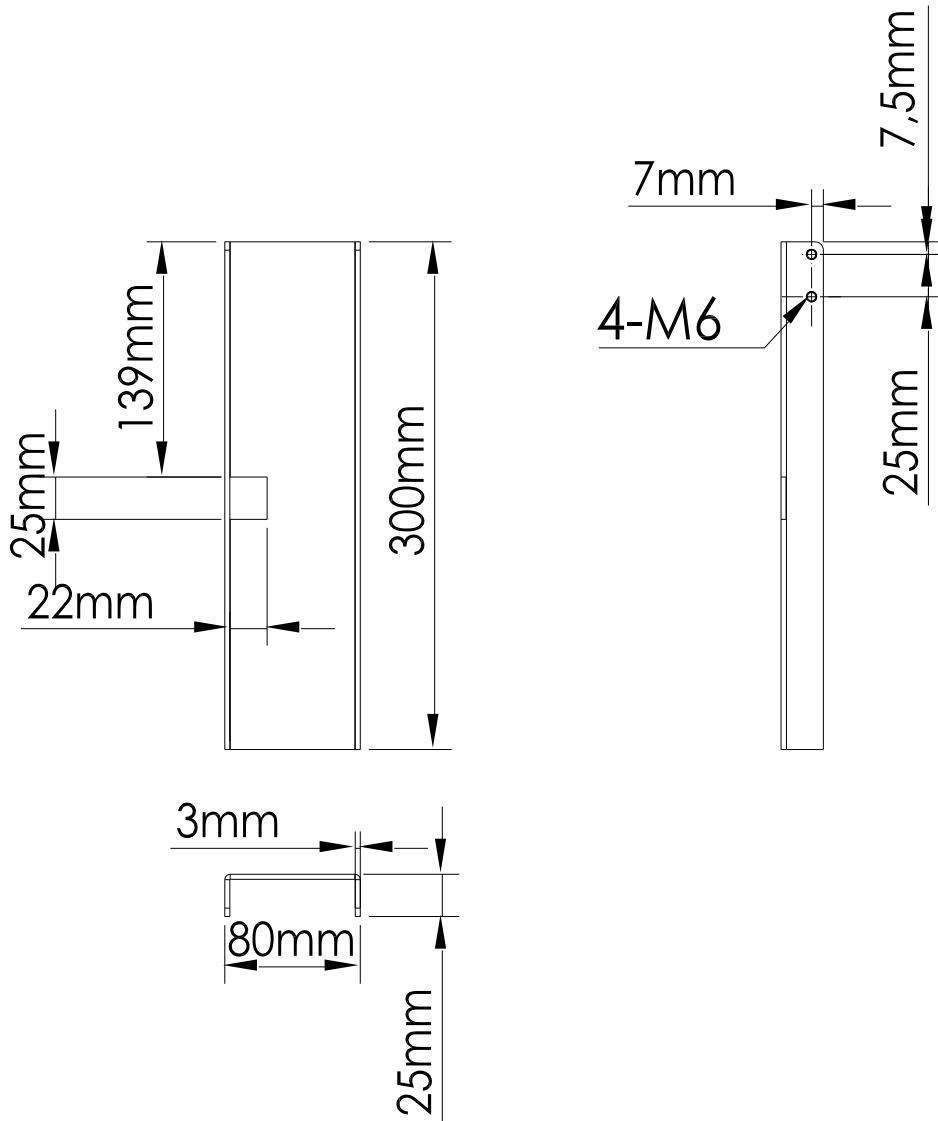

① 外形尺寸 规格为：80mm\*25mm 钣金折弯件、矩管、型材等均可

- 如需图纸，请到官网下载 ( [www.winwing.cn](http://www.winwing.cn) )

## 5.2 驾驶舱安装方式

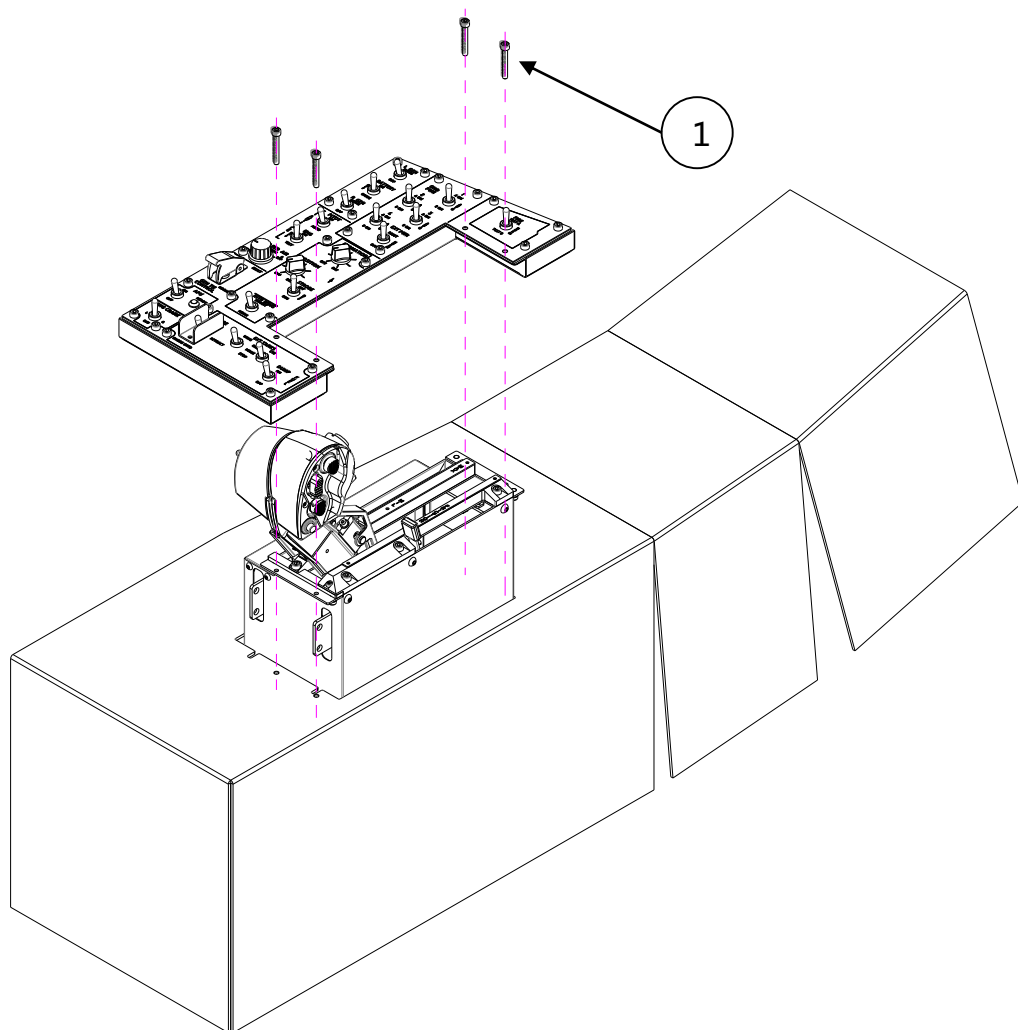

将 F18-STARTUP 上原有的 4 颗圆柱头内六角螺丝 M5\*10 取下更换为 4 颗圆柱头内六角螺丝 M5\*35。

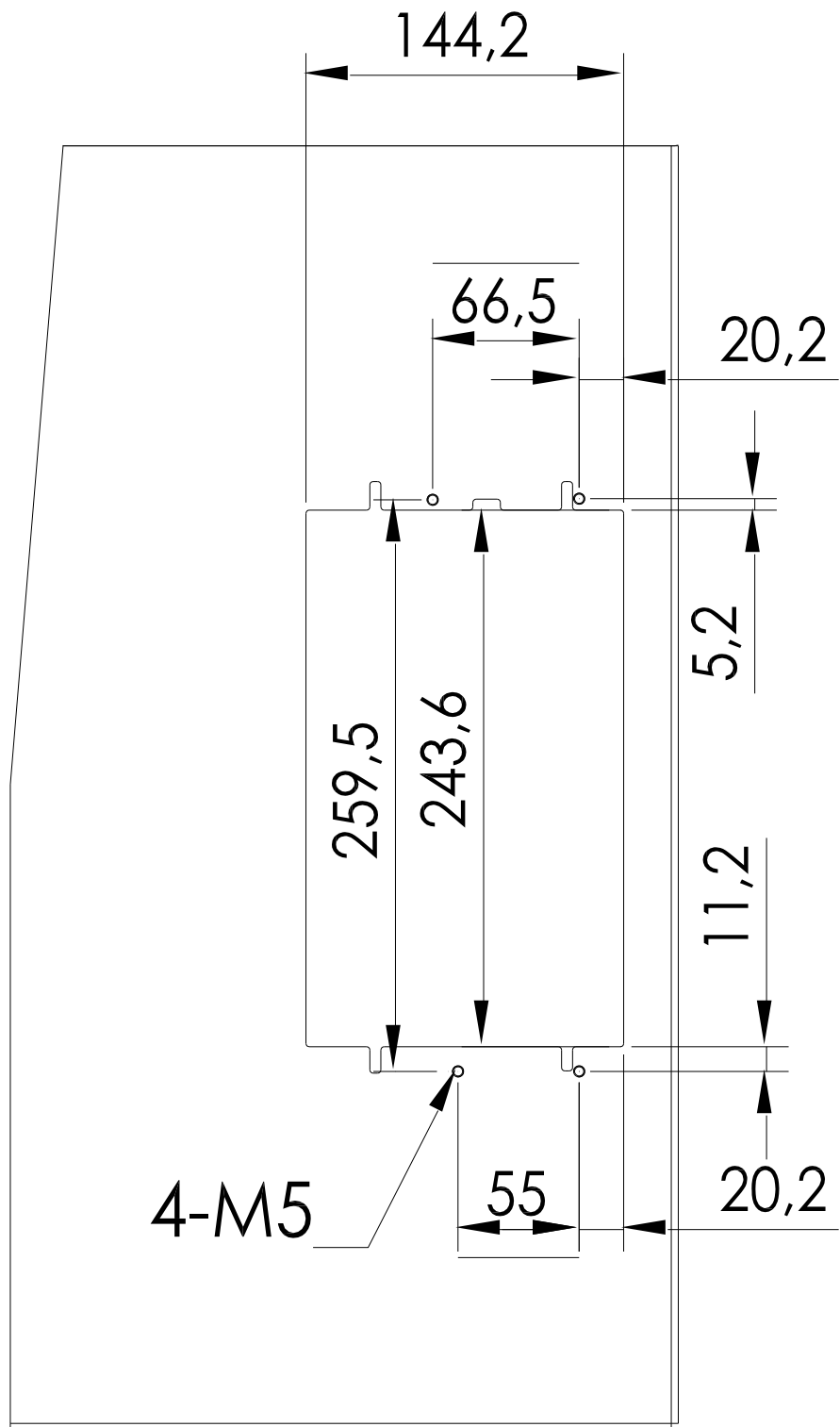

安装开孔详细尺寸

- 如需 2D 矢量图，请到官网下载 ([www.winwing.cn](http://www.winwing.cn))。